

35 in/88.9cm TOOL CHEST WITH WORK SURFACE

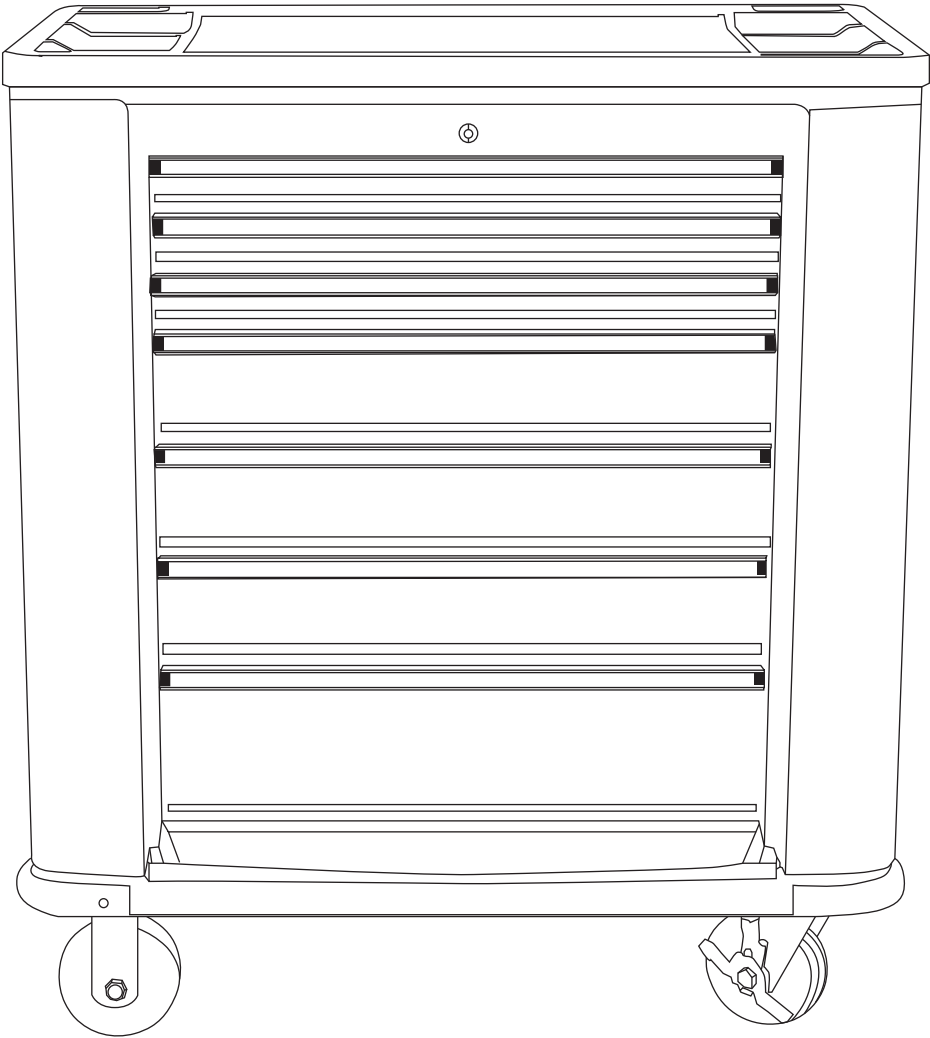

ATTACH YOUR RECEIPT HERE

Serial Number: _____ **Purchase Date:** _____



SAFETY INFORMATION

WARNING

- BE CAREFUL when opening more than one drawer. The item may become unstable and tip over causing personal injury and/or product damage.
- To prevent personal injury and/or property damage, distribute the weight in this item evenly.

CAUTION

- APPLY caster brakes unless moving the item.
- CLOSE and LOCK the drawers before moving the box.
- Make sure the lock is in the UNLOCKED POSITION before closing. Failure to do so could result in damage to the locking rods, result in a defective lock system and/or personal injury.
- DO NOT stand on this product. You may fall which could cause personal injury and product damage.
- DO NOT mount this product on a truck bed or any other moving object. This may cause personal injury or product damage.
- DO NOT alter this product in any manner. For example, do not weld external lock bars or attach electrical equipment.

PACKAGE CONTENTS

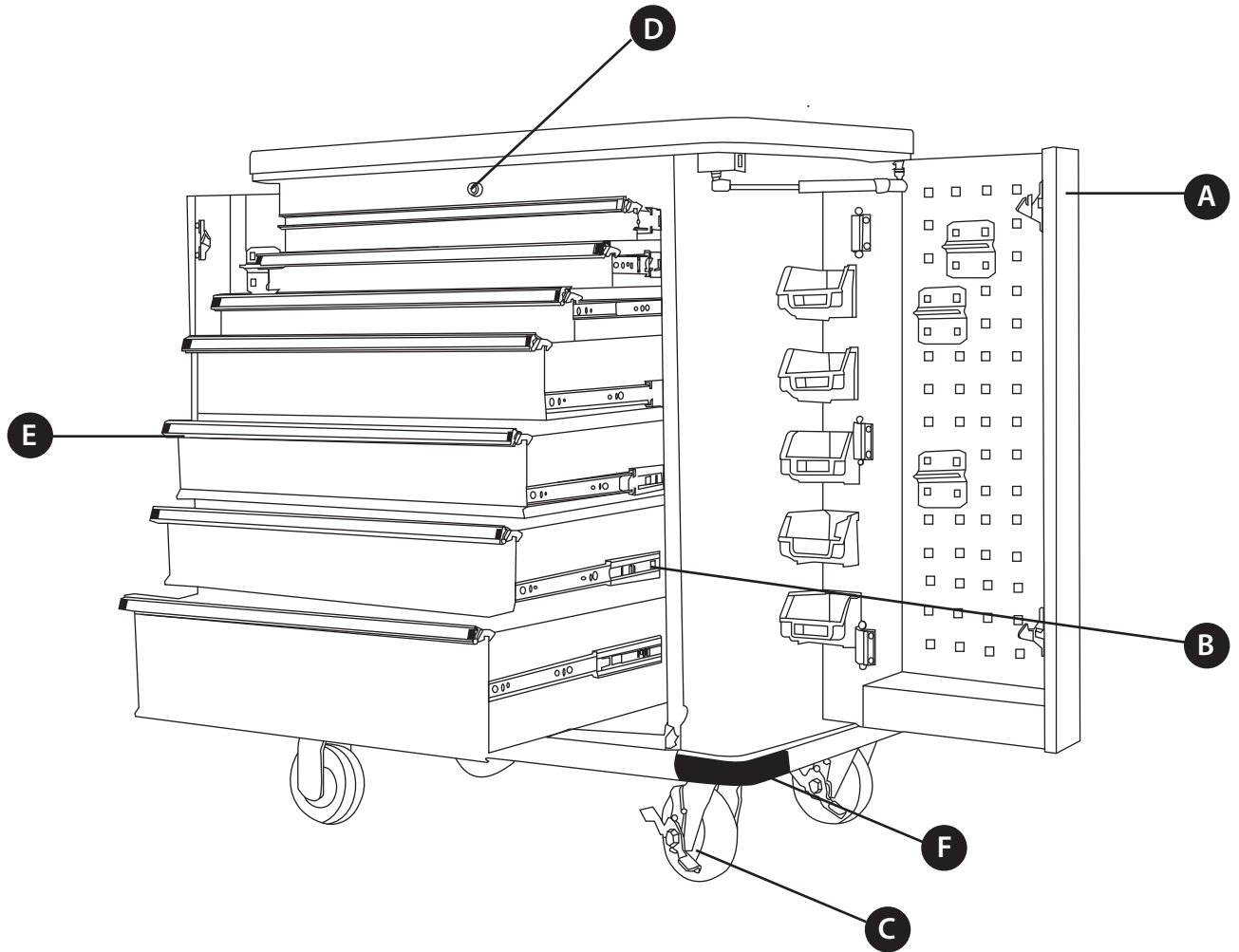

PART	DESCRIPTION	QUANTITY
A	Side Doors	2
B	Drawer Slider	12
C	Casters (Two Rigid & Two Swivel)	4
D	Cam Lock With Round Keys	1
E	Drawer Pulls	6
F	Bumpers	4

OPERATING INSTRUCTIONS

1. Key number will have the letters HS followed by a two digit number. Locks will have a matching two digit number.

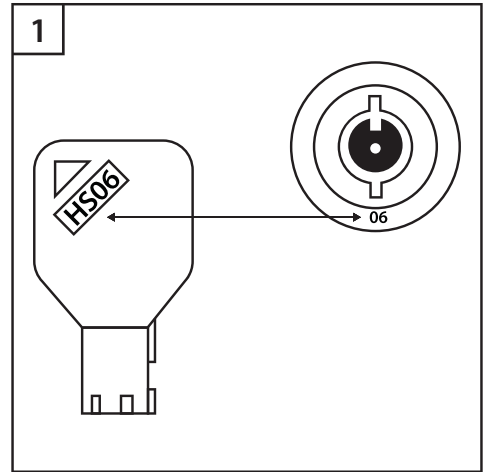

2. Identify the position of the notch in the center of the lock. The raised tip on the key must be inserted in the lock in this direction.

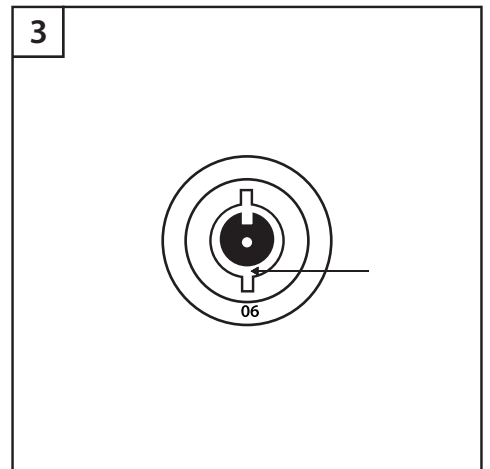
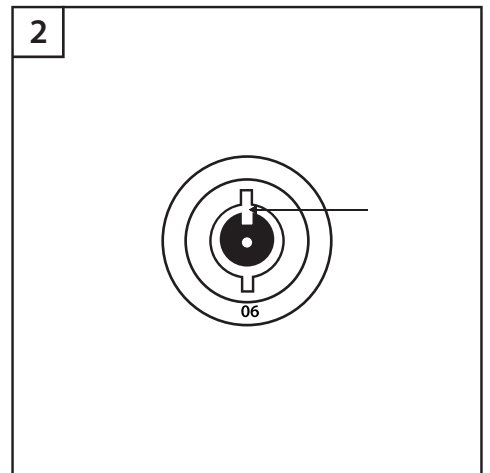

OPERATING INSTRUCTIONS

DRAWER REMOVAL

Pull drawer out until fully extended.

Step 1

Please push down release lever on right hand side.

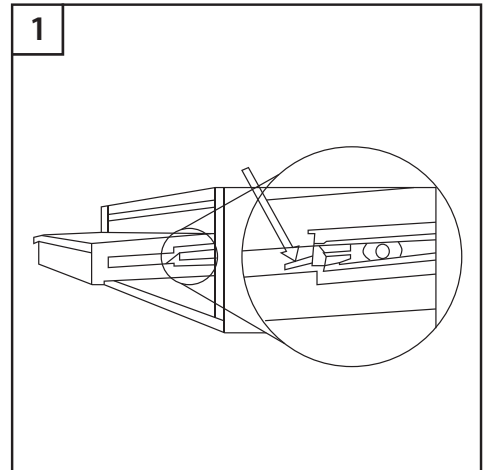

Step 2

Pull up release lever on left hand side.
Holding both levers, pull the drawer outward until the drawer releases from the drawer slide.

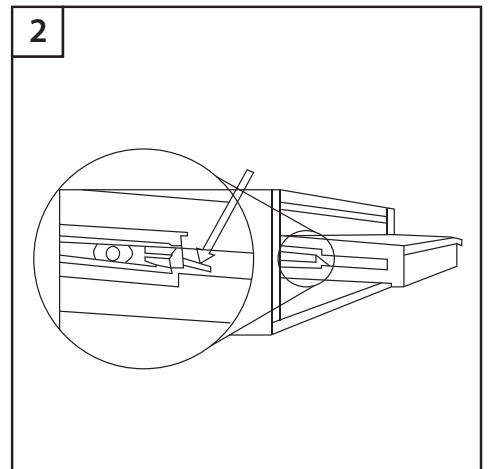

DRAWER REPLACEMENT

Extend the drawer slides from the tool chest.

Insert the rail on each side of the drawer into the slots in the drawer slides, being careful that the drawer rail and slide stay aligned while retracting slide! **DO NOT force them!**

Once inserted, completely close the drawer to set the slides in their regular operating positions.

CARE AND MAINTENANCE

Clean using a mild liquid soap, rinse with clean water and dry thoroughly. Never use anything abrasive. Water and other liquids spilled or splashed on the unit should be cleaned off immediately and dried thoroughly. Keeping the item covered will protect it from dust and moisture that could potentially damage the unit.

PROBLEM	POSSIBLE CAUSE	CORRECTIVE ACTION
After closing doors I'm having a difficult time turning the key in the lock.	<ol style="list-style-type: none">1. Your inserting the key at the wrong notch.2. Drawers must completely shut before key can be turned.	Locate notch in the center of the lock, insert key at that location and turn counter clockwise.
Not all drawers latch after closing the lid.	The latching mechanism for the drawers is located on the inside back panel of the chest.	All drawers need to be completely shut before doors are closed.
Drawers appear to be completely shut but some drawers have not latched with the lid shut or lock on bottom cabinet in locked position.	Items may have fallen behind drawers, interfering with latching mechanism on the inside back panel of the chest.	Remove the lowest drawers on the tool chest and remove any obstructions.
Drawers stick as I attempt to pull out on the drawer from the closed position.	Drawer slides have a rubber stop at the end of every slide and when drawer is closed the drawer rail engages with the slide stop.	You can grease the rubber stop at the end of the slide to reduce the resistance.

GABINETE PARA HERRAMIENTAS DE 35 in/88.9cm CON SUPERFICIE PARA EL TRABAJO

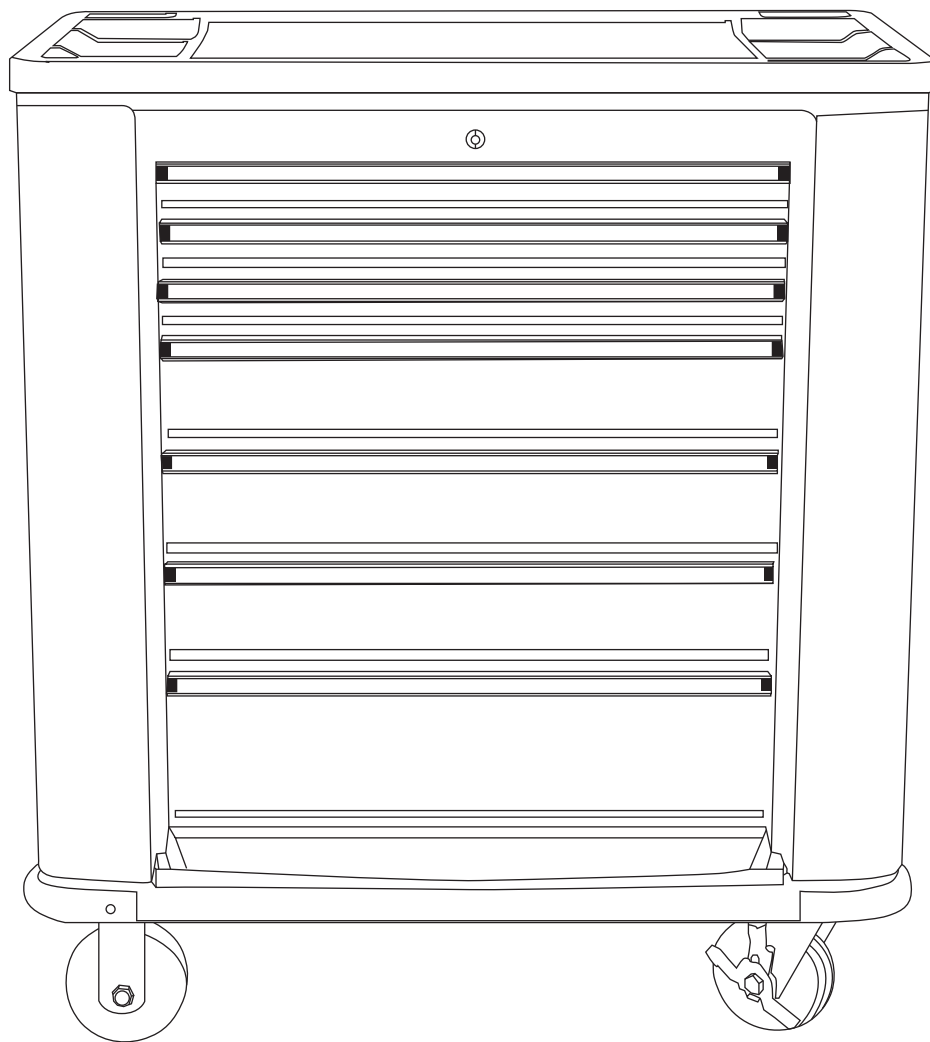

ADJUNTE AQUÍ SU RECIBO

Número de serie: _____ Fecha de compra: _____



INFORMACIÓN SOBRE SEGURIDAD

ADVERTENCIA

- **TENGA CUIDADO** al abrir más de una gaveta. El armario puede volverse inestable y volcarse causando lesiones personales y/o daños al producto.
- Para evitar lesiones personales y/o daños a la propiedad, distribuya uniformemente el peso dentro de este artículo.

PRECAUCIÓN

- **APLIQUE** los frenos de las ruedecillas antes de mover el artículo.
- **CIERRE** con **LLAVE** las gavetas antes de mover la caja.
- Asegúrese de que la cerradura esté en la **POSICIÓN DE DESBLOQUEO** antes de cerrar. De lo contrario podría causar daños a las barras de bloqueo resultando en un sistema de bloqueo defectuoso y/o en lesiones personales.
- **NO SE PARE** sobre este armario. Podría caerse y sufrir lesiones personales o dañar el producto..
- **NO MONTE** este producto sobre la plataforma de un camión o cualquier otro objeto movible. Esto podría provocar lesiones personales o daños al producto.
- **NO ALTERE** este producto en forma alguna. Por ejemplo, no suelde barras de seguridad externas ni sujete equipo eléctrico.

CONTENIDO DEL PAQUETE

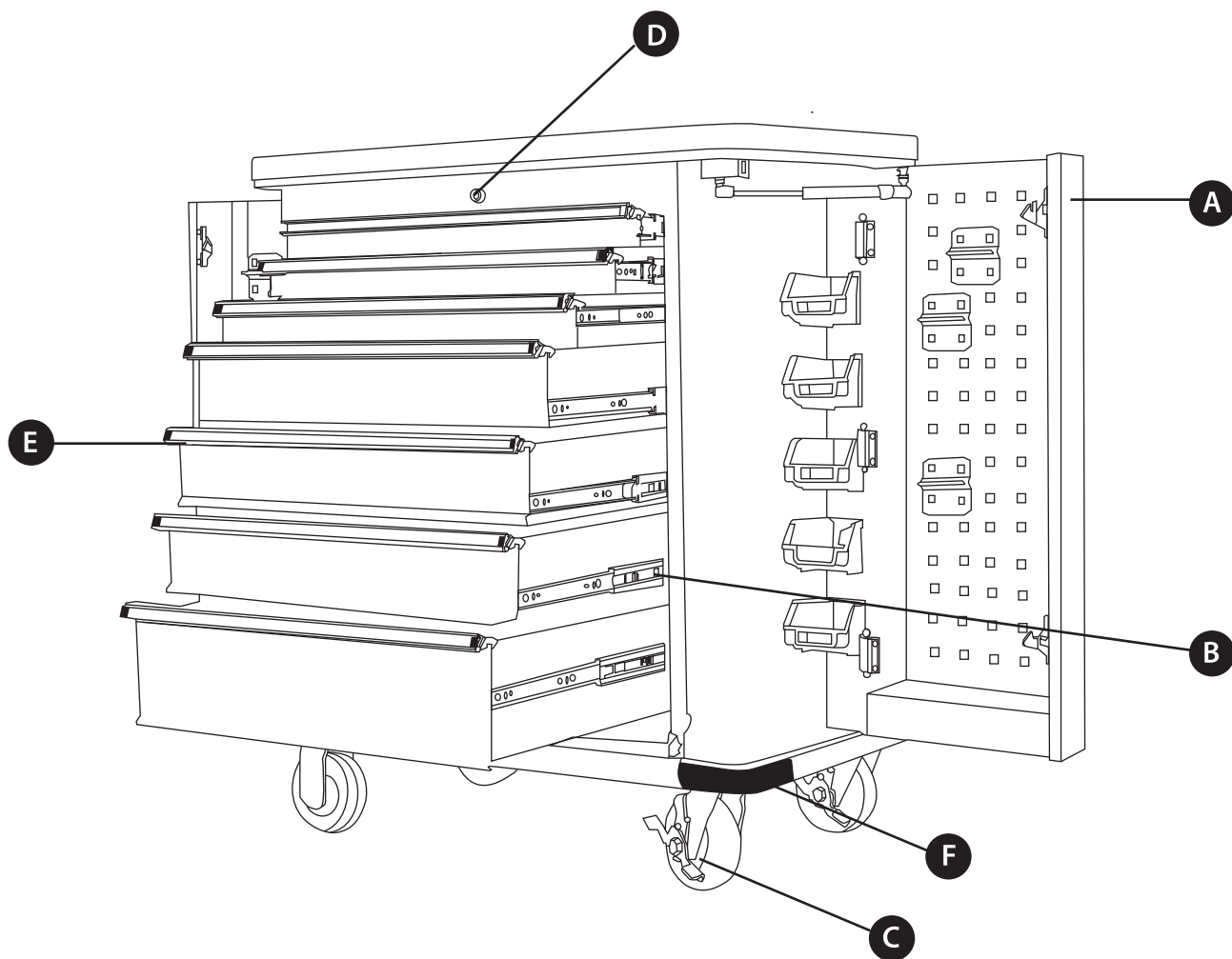

PIEZA	DESCRIPCIÓN	CANTIDAD
A	Puertas laterales	2
B	Deslizadores de gaveta	12
C	Ruedecillas (Dos rígidas y dos giratorias)	4
D	Cerradura de leva con llaves redondas	1
E	Tiradores	6
F	Parachoques	4

INSTRUCCIONES DE OPERACIÓN

1. El número de llave mostrará las letras HS seguidas por un número de dos dígitos. Las cerraduras mostrarán el mismo número de dos dígitos.

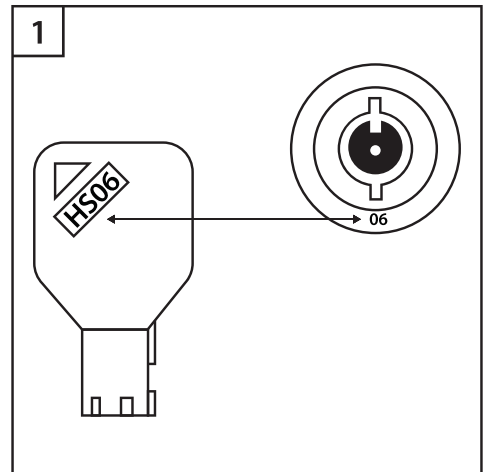

2. Localice la posición de la hendidura en el centro de la cerradura. Inserte la llave en la cerradura con la punta levantada en esta dirección.

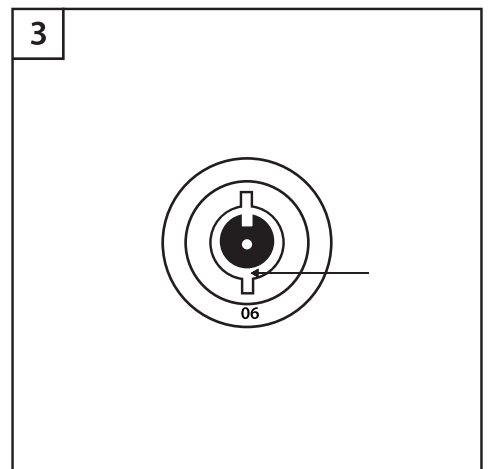
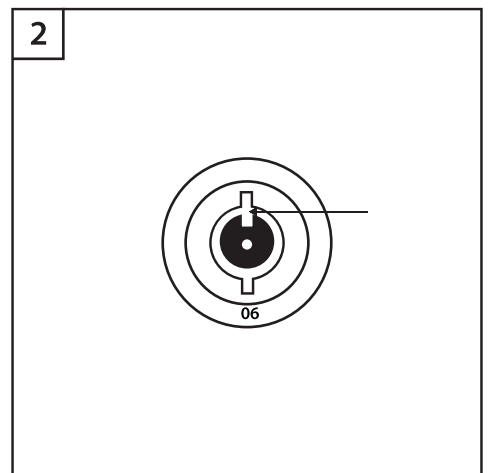

EXTRACCIÓN DE LA GAVETA

Abra la gaveta hasta que esté totalmente extendida.

Paso 1

Por favor empuje hacia abajo la palanca de desenganche en el lado derecho.

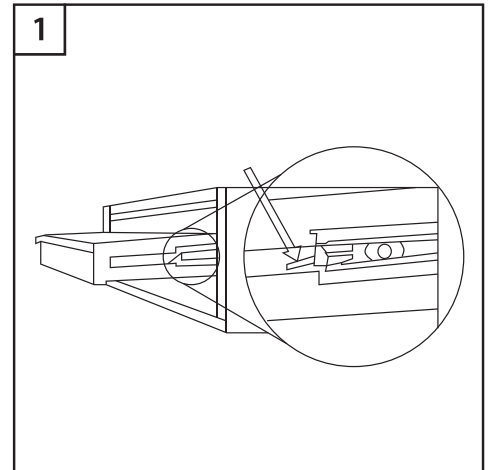

Paso 2

Levante la palanca de desenganche en el lado izquierdo. Sosteniendo ambas palancas, abra del todo hacia afuera la gaveta hasta que ésta se desenganche del deslizador.

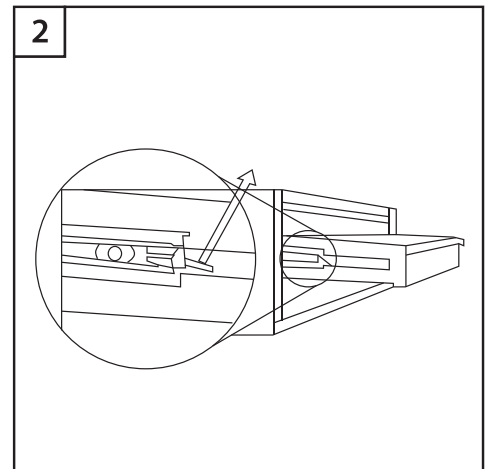

INSTALACIÓN DE LA GAVETA

Extienda los deslizadores de gaveta desde el armario de herramientas.

Inserte el riel en cada lado de la gaveta dentro de las ranuras en los deslizadores de gaveta, teniendo cuidado de que el riel y el deslizador de la gaveta se mantengan alineados mientras se retrae el deslizador, **¡NO LOS FUERCE!**

Una vez insertados, cierre del todo la gaveta para fijar los deslizadores en sus posiciones normales de operación.

CUIDADO Y MANTENIMIENTO

Limpiar con un jabón líquido suave, enjuague con agua limpia y seque bien. Nunca utilice productos abrasivos. El agua y otros líquidos derramados o salpicados sobre el armario se deben limpiar y secar bien de inmediato. Mantenga cubierta la unidad para protegerla contra los daños potenciales del polvo y la humedad.

PROBLEMA	POSIBLE CAUSA	MEDIDA CORRECTIVA
Después de cerrar las puertas estoy teniendo dificultad para dar vuelta a la llave en la cerradura.	1. Está insertando la llave en la hendidura equivocada. 2. Las gavetas deben estar totalmente cerradas para poder dar vuelta a la llave.	Localice la hendidura en el centro de la cerradura, inserte la llave en ese lugar y déle vuelta a la izquierda.
No todas las gavetas enganchan bien después de cerrar la tapa.	El mecanismo de enganche de las gavetas está situado en el tablero posterior interno del armario.	Todas las gavetas deben estar totalmente cerradas antes de poder cerrar las puertas.
Las gavetas parecen estar totalmente cerradas pero algunas gavetas no se han enganchado con la tapa cerrada o quedan bloqueadas en el fondo del gabinete en posición cerrada.	Pueden haber caído artículos detrás de las gavetas, interfiriendo con el mecanismo de enganche en el tablero posterior interno del armario.	Retire las gavetas más bajas del armario de herramientas y quite cualquier obstrucción.
Las gavetas se atascan cuando intento sacar la gaveta de la posición cerrada.	Los deslizadores de gaveta tienen un tope de hule en el extremo de cada deslizador y cuando se cierra la gaveta el riel queda enganchado en el tope del riel.	Puede engrasar el tope de hule en el extremo del deslizador para reducir la resistencia.